

**INSTRUCCIONES DE EMPLEO**

FIG.1

1. Tapa transparente.
2. Módulo Alpha.
3. Marco para montaje empotrado 72x72.
4. Accesorio montaje empotrado 72x72.
5. Base de bornas para instalación en pared o carril DIN.
6. Tapa bornas.

**DESCRIPCIÓN:**

Dispositivo de control de montaje independiente sobre una superficie plana, transcuadro o sobre perfil simétrico de 35 mm según DIN EN 60715 (rail DIN). El interruptor horario ALPHA realiza el control de cualquier instalación eléctrica mediante programas diario (D y QRD) o semanales (S y QRS).

**INSTALACIÓN:** ATENCIÓN: La instalación y montaje de aparatos eléctricos debe ser realizada por un instalador autorizado. Aflojar los tornillos para retirar la base. Conectar el reloj según el esquema de conexiones que aparece en **FIG.2**.

**PROGRAMACIÓN:**

Ajustar los caballetes de programación desplazandolos hacia dentro o fuera, teniendo en cuenta que accionan un contacto conmutado. Con los caballetes en la posición exterior cierran un circuito entre los terminales 1 y 3, y en la posición interior entre los terminales 2 y 3, como se muestra en **FIG.2**.

**PUESTA EN HORA:**

La esfera gira moviendo las manecillas del reloj.

**MANDO MANUAL:**

- A = Automático. Programa establecido.
- O = Apagado. Apagado permanente (salida terminal 2).
- I = Encendido. Encendido permanente (salida terminal 1).

**CARACTERÍSTICAS TÉCNICAS**

Alimentación	Según indicación en el aparato
Poder de ruptura	16(4) A 250 V ~
Tipo de acción	1B, 1T, 1U, 1R (D y S) 1B, 1T, 1U, 1S (QRD y QRS)
Consumo propio	0,8 W
Precisión de marcha	D y S: en función de la frecuencia de la red. QRS y QRS: ± 1 seg/día a 23° C
Reserva de marcha	D y S: sin reserva QRD y QRS: 100 horas después de 48 horas de conexión ininterrumpida
Tipo de esfera	Diario: 96 caballetes Semanal: 84 caballetes
Tiempo mínimo de maniobra	D y QRD: 15 minutos S y QRS: 2 horas
Precisión de maniobra	D y QRD: ± 5 minutos S y QRS: ± 30 minutos
Temperatura de funcionamiento	-10 °C a +50 °C
Tipo de protección	IP 20 según EN 60529
Clase de protección	II según EN 60335 en condiciones de montaje correctas.
Situación de contaminación	2

**ATENCIÓN:**

Este interruptor horario incorpora una batería cuyo contenido puede ser nocivo para el medio ambiente. No se deshaga del producto sin tomar la precaución de retirar la batería y depositarla en un contenedor adecuado para su reciclaje, o bien remitir el producto a fábrica.

**OPERATING INSTRUCTIONS**

FIG.1

1. Transparent protection cover.
2. Alpha module.
3. Plastic frame for 72x72 flush mounting.
4. Plastic bracket for 72x72 flush mounting.
5. Base with connection terminals for DIN or wall mounting.
6. Terminal cover.

**DESCRIPTION:**

Control device with independent mounting for wall mounting, panel or 35 mm rail, in accordance DIN EN 60715. The ALPHA time switch controls any electrical installation by means of daily (D and QRD) or weekly (S and QRS) programs.

**INSTALLATION:**

ATTENTION: Electrical devices must be installed and assembled by an authorized installer. Loosen the screws to remove the clock base. Connect the wires according to the **FIG.2** connection scheme.

**PROGRAMME:**

For setting the programme, move the pins to IN or OUT position. As the pins activate a changeover contact, consider that the pins in OUT position close the contact between terminal 1 and 3 on the IN position terminal 2 and 3.

**HOOR UPDATING:**

Turn the dial by moving the minute dial.

**MANUAL OVERRIDE:**

- A = Auto. Time programmed.
- O = Off. Permanently off (output terminal 2).
- I = On. Permanently on (output terminal 1).

**TECHNICAL CHARACTERISTICS**

Supply voltage	Follow the indications
Switching capacity	16(4) A 250 V ~
Type of action	1B, 1T, 1U, 1R (D and S) 1B, 1T, 1U, 1S (QRD and QRS)
Power consumption	0,8 W
Operating accuracy	D and S: Depending on line frequency QRD and QRS: ± 1 sec/day at 23° C
Power reserve	D and S: without reserve QRD and QRS: 100 hours after uninterrupted supply of 48 hours
Type of dial	Daily: 96 pins Weekly: 84 pins
Minimum switching time	Daily: 15 minutes Weekly: 2 hours
Operating accuracy	Daily: ± 5 minutes Weekly: ± 10 minutes
Operating temperature	-10° C to +50° C
Operating category	IP 20 as per EN 60529
Protection class	II under correct assembling conditions
Pollution situation	2

**ATTENTION:**

This unit incorporates a battery which contents can be harmful to the environment. Please do not throw it away without removing the battery and putting it in the proper container for recycled batteries or to send the complete unit back to the factory.

**INSTRUÇÕES**

FIG.1

1. Tampa de protecção transparente
2. Módulo Alpha.
3. Moldura para montagem embutida 72x72.
4. Suporte para montagem embutida 72x72.
5. Base com terminais de conexão para montagem DIN ou em parede.
6. Tampa de terminais de conexão.

**DESCRIÇÃO:**

Permite três tipos de montagem: Independente sobre superfície plana com uso de 2 parafusos colocados no fundo, utilização do acessório transcuadro para montagem em painel e, por último, montagem sobre perfil simétrico de 35mm segundo DIN EN 60715 (RAIL DIN). O interruptor horário ALPHA realiza o controlo de qualquer instalação eléctrica com programas diários (Mod. D ou QRD) ou semanais (Mod. S y QRS).

**INSTALAÇÃO:**

ATENÇÃO: A instalação e montagem de aparelhos eléctricos deve ser realizada por um instalador autorizado. Afrouxar os parafusos para retirar a base. Ligar o interruptor horário segundo o esquema de ligações de **FIG.2**.

**PROGRAMAÇÃO:**

Ajustar os cavaletes de programação deslocando-os para dentro ou para fora, tendo em conta que os mesmos accionam um contacto comutado em que, estando os cavaletes na posição exterior fecha-se o circuito entre os terminais 1 e 3 e, estando na posição interior, fecha-se o circuito entre os terminais 2 e 3.

**ACERTO DA HORA:**

Faz-se movendo os ponteiros da esfera/relogio.

**COMANDO MANUAL:**

- A = Automático. Programa estabelecido.
- O = Apagado. Apagado permanente (Saída terminal 2).
- I = Ligado. Ligação permanente (Saída terminal 1).

**CARACTERÍSTICAS TÉCNICAS**

Alimentação:	Segundo indicação no aparelho
Poder de corte:	16(4) A 250 V ~
Tipo de acção:	1B, 1T, 1U, 1R (D e S) 1B, 1T, 1U, 1S (QRD e QRS)
Consumo próprio:	0,8 W
Precisão de marcha:	D e S: em função da frequência de rede QRS e QRS: ± 1 seg/dia a 23° C
Reserva de marcha:	D e S: sem reserva QRD e QRS: 100 horas depois de 48 horas de ligação ininterrupta
Tipo de esfera:	Quadrante diário: 96 cavaletes Quadrante semanal: 84 cavaletes
Tempo mínimo de manobra:	Quadrante diário: 15 minutos Quadrante semanal: 2 horas
Precisão de manobra:	Quadrante diário: ± 5 minutos Quadrante semanal: ± 10 minutos
Temperatura de funcionamento:	-10 °C a +50 °C
Tipo de protecção:	IP 20 segundo EN 60529
Classe de protecção:	II segundo EN 60335 em boas condições de montagem.
Situação de contaminação	2

**ATENÇÃO:**

Este interruptor horário incorpora uma bateria cujo conteúdo pode ser nocivo para o meio ambiente. Não se desfaça do produto sem a precaução de retirar a bateria e depositá-la em contentor adequado para a sua reciclagem ou remeter o produto à fábrica ou seu distribuidor local.

**MODE D'EMPLOI**

FIG.1

1. Couverture transparent.
2. Alpha module.
3. Cadre pour un montage encastré 72x72.
4. Accessoires de montage encastré.
5. Base de connexion.
6. Couverture de connecteurs.

**DESCRIPTION:**

Dispositif de commande de montage independant in saillie, embrochable ou rail symétrique profilé de 35 mm selon DIN EN 60715. L' interrupteur horaire ALPHA réalise le contrôle de n'installation électrique au moyen de programmes journalier ou hebdomadaire. INSTALLATION: ATTENTION: L'installation et le montage des appareils électriques doivent être réalisés par un installateur autorisé. Desserrer les deux vis et tirer sur l'horloge afin de la débroucher et de retirer le capot cache bornes.

**PROGRAMMATION:**

Les cavaliers imperdables positionnés à l'extérieur ferment le contact entre les bornes 3 et 1. Les cavaliers à l'intérieur ferment entre les bornes 3 et 2.

**MISA A L'HEURE:**

Tourner le cadran 24 h à la main ou les aiguilles avec un tournevis afin de faire indiquerpar celle ci l'heure officielle. Verifier en face de la flèche la concordance des heures exemple 8 et 20 heures.

**COMMANDE MANUELLE:**

- A = Programmation automatique.
- O = Sortie permanente en borne 2.
- I = Sortie permanente en 1.

**CARACTÉRISTIQUES TECHNIQUES**

Alimentation	Selon indication sur l'appareil
Pouvoir de rupture	16(4) A 250 V ~
Type d'action	1B, 1T, 1U, 1R (D et S) 1B, 1T, 1U, 1S (QRD et QRS)C
Consommation propre	0,8 W
Precision de marche	D et S: en fonction de la fréquence de réseau QRD et QRS: ± 1 s/jour à 23° C
Reserve de marche	D et S: sans réserve QRD et QRS: 100 heures après 48 heures de connexion ininterrompue
Type de cadran	Journalier: 96 cavaliers Hebdomadaire: 84 cavaliers
Temps minimum de manœuvre	15 minutes: Cadran journalier 2 heures: Cadran hebdomadaire
Precision de manœuvre	Cadran journalier: ± 5 min. Cadran hebdomadaire: ± 10 min.
Température de fonctionnement	-10° C à +50° C
Type de protection	IP 20 selon EN 60529
Classe de protection	II selon EN 60335 dans des conditions de montage correctes
Milieu de pollution	2

**ATTENTION:**

Cet interrupteur horaire incorpore dans les modèles avec réserve de marche, une batterie dont le contenu peut être nocif pour l'environnement. Ne vous défaits pas du produit sans prendre la precaution de démonter la batterie et de la déposer dans un conteneur approprié pour son recyclage ou bien remettre le produit à l'usine.

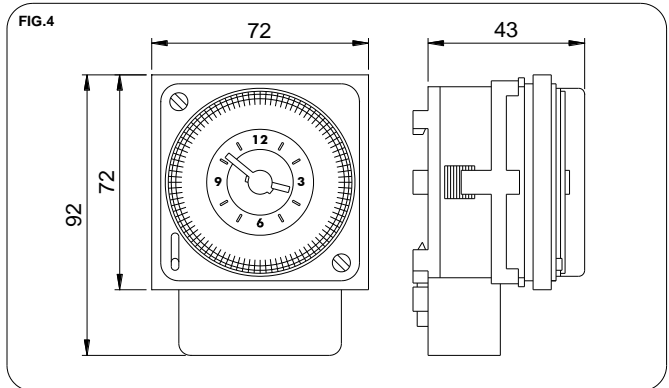
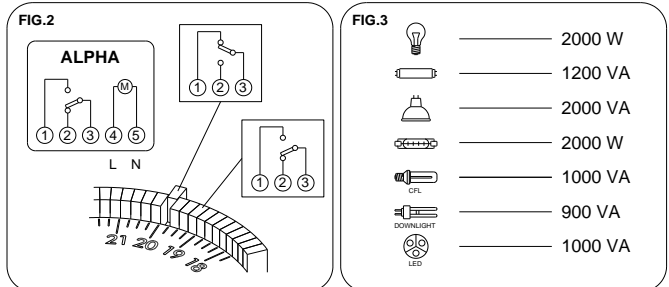
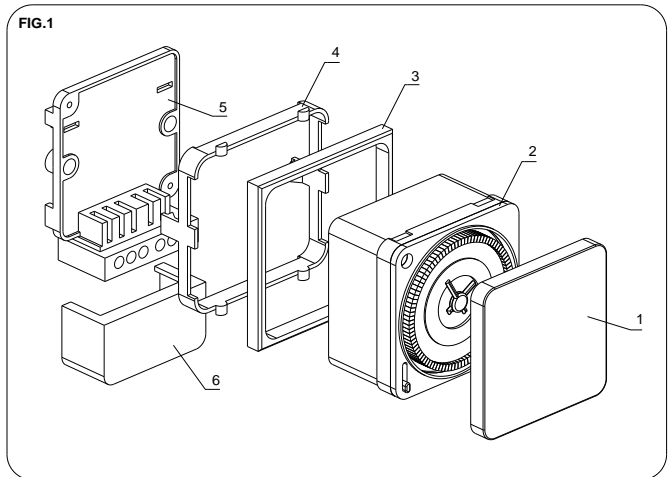

**MANUALE D'USO**  
 DURANTE L'INSTALLAZIONE ED IL FUNZIONAMENTO DEL PRODOTTO E' NECESSARIO RISPETTARE LE SEGUENTI INDICAZIONI:  
**Leggere attentamente le istruzioni riportate in questo manuale.**  
**Il prodotto deve essere installato da persona competente.**  
**Prima di accedere ai morsetti di collegamento assicurarsi che i conduttori da collegare o già collegati allo strumento non siano in tensione.**  
**Non alimentare o collegare il prodotto se qualche parte di esso risulta danneggiata.**  
**Collegare il prodotto rispettando gli schemi descritti nel presente manuale e sullo strumento.**

**FIG.1**  
 1. Coperchio di protezione trasparente. 4. Accessorio di montaggio retroquadro 72x72.  
 2. Modulo Alpha. 5. Base di connessione è montaggio di parete o binario DIN.  
 3. Corona di fissaggio di montaggio retroquadro. 6. Coperchio del terminale.

**DESCRIZIONE**  
 Interruttore orario elettromeccanico di dimensioni 72x72 mm che incorpora la più avanzata tecnologia al quarzo. La visualizzazione delle ore avviene tramite lancette, che permettono una lettura oraria precisa come un orologio convenzionale, su di un quadrante dotato di cavalieri imperdibili. Grazie alle sue caratteristiche costruttive, è un controllo automatico di montaggio indipendente, può essere installato a parete o su binario DIN oppure retroquadro. Un comando manuale consente l'inserimento o l'esclusione del contatto per effettuare eventuali operazioni sull'impianto utilizzatore. La serie è composta da quattro modelli differenti: Giornaliero senza riserva di carica (ALPHA D) e con riserva di carica (ALPHA QRD), settimanale senza riserva di carica (ALPHA S) e con riserva di carica (ALPHA QRS).

**MONTAGGIO**  
 Togliere il coperchio di protezione trasparente posto sul frontale dell'orologio. Introdurre un cacciavite nei due fori posti in diagonale sul frontale dell'orologio e svitare le viti. Separare la base dall'orologio tirando i due elementi nel senso opposto, sfilare la corona di fissaggio e la cornice. Fissare la base secondo una delle seguenti modalità: montaggio con viti su di una superficie e montaggio su binario DIN.  
**Montaggio a retroquadro**  
 Inserire l'orologio, accoppiato con la cornice all'esterno della sagoma forata, inserire nella parte posteriore dell'orologio la corona di fissaggio fino a farla coincidere con la parete interna del pannello.

**COLLEGAMENTI ELETTRICI**  
 Prima di porre in tensione i conduttori collegati allo strumento, bisogna assicurarsi che la custodia coprimorsetti sia alloggiata nella sua sede in modo da garantire, dopo l'installazione, la inaccessibilità ai morsetti. Effettuare i collegamenti elettrici sulla base secondo lo schema di collegamento di FIG.2. Inserire nella base la custodia coprimorsetti ed inserire l'orologio fino al completo inserimento delle terminazioni metalliche nei rispettivi morsetti. Introdurre un cacciavite nei due fori posti in diagonale sul frontale dell'orologio e avvitare le viti. Riporre il coperchio di protezione nel suo alloggiamento.

**PROGRAMMAZIONE**  
 I modi di funzionamento possibili sono tre, selezionabili attraverso il selettore manuale posto sul frontale dell'interruttore:  
 Posizione I : Circuito chiuso  
 Posizione 0 : Annullamento programma  
 Posizione A: Automatico  
 Programmare l'intervento dell'orologio nell'arco delle 24 h (ALPHA D e QRD) o dei 7 giorni (S e QRS) per ogni giorno della settimana, posizionando i cavalieri all'esterno del quadrante. Ogni cavaliere corrisponde a 15 minuti di manovra (ALPHA D e QRD) e 2 h (ALPHA S e QRS). Il numero dei cavalieri spostati determina la durata della manovra. Impostare l'ora e minuti correnti agendo direttamente sul quadrante, facendolo ruotare in senso orario. Riporre il coperchio di protezione nel suo alloggiamento. Alimentare il prodotto.

**CARATTERISTICHE TECNICHE**  
 Alimentazione 230 V ~ 50-60 Hz  
 Uscita 16(4) A 250 V~  
 Tipo 1B, 1T, 1U, 1R (D e S) / 1B, 1T, 1U, 1S (QRD e QRS)  
 Assorbimento 0,8 VA  
 Precisione di funzionamento D e S: Dipendente dalla frequenza di rete  
 QRD e QRS: ± 0,1 sec al giorno non accumulabili  
 D e S: senza riserva  
 QRD e QRS: 100h dopo una carica ininterrotta di 48h.  
 D e QRD: 96 cavalieri / S e QRS: 84 cavalieri  
 15 minuti (D e QRD) / 2 Ore (S e QRS)  
 D e QRD: ± 5 minuti / S e QRS: ± 30 minuti  
 Riserva di carica -10° C a +50° C  
 Tipo di quadrante IP 20 secondo EN 60529  
 Tempo minimo Il secondo EN 60335  
 Precisione di manovra 2  
 Temperatura di funzionamento  
 Grado di protezione  
 Classe di protezione  
 Grado di impurità

**BEDIENUNGSANLEITUNG**  
**FIG.1**  
 1. Klarsicht-Abdeckung.  
 2. Alpha Modul.  
 3. Kunststoffrahmen zur Wandbefestigung.  
 4. Kunststoffhalterung zur Wandbefestigung.  
 5. Gehäuse-Unterteil.  
 6. Abdeckung für Anschlüsse.

**BESCHREIBUNG:**  
 Analoge Schaltuhr geeignet zur Wandmontage, Schalttafel- und Verteilerschrankbau mit symmetrischen 35 mm Hutschiene nach DIN EN 60715. Die Schaltuhr Typ ALPHA steuert elektrische Geräte durch Tages- (D und QRD) oder Wochenprogramme (S und QRS).

**MONTAGE:**  
 ACHTUNG: Der Anschluss und die Montage dürfen nur durch eine Elektrofachkraft erfolgen. Zum Abnehmen des Uhrenunterteils beide Schrauben lösen. Leiter nach dem Schaltschema auf dem Gehäuseunterteil anschließen.

**PROGRAMMIERUNG:**  
 Zur Programmierung die Schaltschieber in die EIN- oder AUS-Position schieben. Da die Schaltschieber einen Wechselkontakt einschalten, ist für die Schaltschieber in der AUS-Position der Kontakt zwischen Ausgang 1 und 3 geschlossen, in der EIN-Position zwischen Ausgang 2 und 3.

**EINSTELLEN DER UHRZEIT:**  
 Durch Drehen des Minutenzeigers

**HANDSCHALTUNG:**  
 A = Automatik (wie programmiert)  
 O = Dauernd "AUS" (Ausgang Klemme 2)  
 I = Dauernd "EIN" (Ausgang Klemme 1)

**TECHNISCHE DATEN:**  
 Netzspannung: wie auf dem Gerät angegeben  
 Schalleistung: 16(4) A 250 V ~  
 Einsatzart 1B, 1T, 1U, 1R (D und S)  
 1B, 1T, 1U, 1S (QRD und QRS)  
 Eigenverbrauch 0,8 W  
 Ganggenauigkeit D und S: abhängig von der Netzfrequenz  
 QRD und QRS: ± 1 Sek/Tag bei 23 °C  
 Gangreserve D und S: ohne Gangreserve  
 QRD und QRS: 100 Stunden nach 48 Stunden ununterbrochenem Stromanschluss  
 Tag: 96 Schaltschieber  
 Woche: 84 Schaltschieber  
 Tag: 15 Minuten  
 Woche: 2 Stunden  
 Schaltgenauigkeit Tag: ± 5 Minuten  
 Woche: ± 10 Minuten  
 Umgebungstemperatur -10 °C bis + 50 °C  
 Schutzart IP 20 gemäß EN 60529  
 Schutzklasse II gemäß EN 60335 bei fachgerechter Montage  
 Umweltverschmutzung 2

**ACHTUNG:**  
 Die Modelle mit Gangreserve enthalten eine Batterie, deren Inhalt für die Umwelt schädlich sein kann. Entfernen Sie vor der Entsorgung des Gerätes die Batterie und deponieren Sie diese in einem geeigneten Sammelbehälter zur Wiederverwertung, oder schicken Sie das Gerät an den Hersteller zurück.

**NÁVOD NA POUŽITIE**  
**FIG.1**  
 1. Ochranný kryt.  
 2. Alpha modul.  
 3. Plastový kryt pre zápusťnú montáž.  
 4. Plastový konzola pre zápusťnú montáž.  
 5. Spodná časť.  
 6. Kryt svoriek.

**POUŽITIE**  
 Spínacie hodiny ALPHA umožňujú riadenie ľubovoľných elektrických zariadení podľa denného (D a QRD) alebo týždenného (S a QRS) programu určeného spotrebiteľom.

**MONTÁŽ**  
 Pripojenie a montáž môže vykonať iba osoba s odpovedajúcou elektrotechnickou kvalifikáciou v súlade s platnými predpismi a normami. Spínacie hodiny obsahujú ochranu proti vonkajším rušivým vplyvom ale napriek tomu pri obzvlášť silnom magnetickom poli môže byť prevádzka hodín narušená. Hodiny neumiestňujte v blízkosti indukčných zariadení (motory, transformátory, stýkače atď.).

**ZAPOJENIE**  
 Zapojiť podľa schémy FIG.2.

**PROGRAMOVANIE**  
 Pre nastavenie programu, presunte kolíčky do pozície IN alebo OUT. Kolíčky v pozícii OUT uzatvárajú kontakt medzi svorkami 1 a 3 a kolíčky v polohe IN uzatvárajú kontakt medzi svorkami 2 a 3.

**NASTAVENIE HODÍN**  
 Číselník s programovacím kotúčom otáčajte v smere hodinových ručičiek dokiaľ ukazovateľ a ručičky hodín nebudú ukazovať aktuálny čas.

**PREPÍNANIE REŽIMU**  
 A - Auto. Naprogramovaný čas  
 O - Off. Trvalo vypnuté (svorka 2)  
 I - On. Trvalo zapnuté (svorka 1)

**TECHNICKÉ ÚDAJE**  
 Napájanie Podľa údajů uvedeného na hodinách  
 Prúdové zaťaženie 16(4) A 250 V ~  
 Typ spínania 1B, 1T, 1U, 1R (D a S)  
 1B, 1T, 1U, 1S (QRD a QRS)  
 Prikon 0,8 W  
 Odchýlka času D a S: závisí podľa frekvencie  
 QRD a QRS: ± 1 seg / deň pri 23° C  
 D a S: bez rezervy  
 QRD a QRS: 100 hodín po 48 hodinách pri nepretržitom napájaní  
 Programovací kotúč Denné: 96 spínacích segmentov  
 Týždenné: 84 spínacích segmentov  
 Čas spínacieho segmentu Denné: 15 minút  
 Týždenné: 2 hodiny  
 Presnosť spínania Denné: ± 5 minút  
 Týždenné: ± 10 minút  
 Pracovná teplota -10° C to +50° C  
 Stupeň krytia IP 20  
 Trieda krytia II

**UPOZORNENIE**  
 Modely hodín s rezervou chodu obsahujú batériu, ktorej obsah je škodlivý pre životné prostredie. Než prístroj vyhodíte, vyjměte batériu a odevzdajte ju na opätovnú recykláciu.

**NÁVOD K POUŽITÍ**  
**FIG.1**  
 1. Ochranný kryt.  
 2. Alpha modul.  
 3. Plastový rámec pro zápusťnou montáž.  
 4. Plastový konzola pro zápusťnou montáž.  
 5. Spodní část.  
 6. Kryt svorek.

**POUŽITÍ**  
 Spínací hodiny ALPHA umožňují řízení libovolných elektrických zařízení podle denního (D a QRD) nebo týdenního (S a QRS) programu určeného uživatelem.

**MONTÁŽ**  
 Připojení a montáž může provádět pouze osoba s odpovídající elektrotechnickou kvalifikací v souladu s platnými předpisy a normami. Spínací hodiny obsahují ochranu proti vnějším rušivým vlivům, přesto však může být při zvlášť silném magnetickém poli provoz hodin narušen. Hodiny neumístějte do blízkosti indukčních zařízení (motory, transformátory, stykače atd.).

**ZAPOJENÍ**  
 Zapojte podle schématu FIG.2.

**PROGRAMOVÁNÍ**  
 Chcete-li nastavit program, přesuňte kolíčky do pozice IN nebo OUT. Kolíčky v pozici OUT uzavírají kontakt mezi svorkami 1 a 3 a kolíčky v poloze IN uzavírají kontakt mezi svorkami 2 a 3.

**NASTAVENÍ HODÍN**  
 Číselník s programovacím kotoučem otáčejte ve směru hodinových ručiček, dokud ukazatel a ručičky hodin nebudou ukazovat aktuální čas.

**PREPÍNANIE REŽIMU**  
 A - Auto. Naprogramovaný čas  
 O - Off. Trvale vypnuté (svorka 2)  
 I - On. Trvale zapnuté (svorka 1)

**TECHNICKÉ ÚDAJE**  
 Napájání Podle údajů uvedeného na hodinách  
 Proudové zatížení 16(4) A 250 V ~  
 Typ spínání 1B, 1T, 1U, 1R (D a S)  
 1B, 1T, 1U, 1S (QRD a QRS)  
 Příkon 0,8 W  
 Odchyľka času D a S: závisí na frekvenci  
 QRD a QRS: ± 1 seg / den při 23 °C  
 D a S: bez rezervy  
 QRD a QRS: 100 hodin po 48 hodinách při nepřetržitém napájení  
 Programovací kotouč Denní: 96 spínacích segmentů  
 Týdenní: 84 spínacích segmentů  
 Čas spínacího segmentu Denné: 15 minut  
 Týdenní: 2 hodiny  
 Přesnost spínání Denní: ± 5 minut  
 Týdenní: ± 10 minut  
 Provozní teplota -10 °C až +50 °C  
 Stupeň krytí IP 20  
 Třída krytí II

**UPOZORNĚNÍ**  
 Modely hodin s rezervou chodu obsahují baterii, jejíž obsah je škodlivý pro životní prostředí. Než přístroj vyhodíte, vyjměte baterii a odevzdejte ji k opětovné recyklaci.