

# Circuitor

## Serie URBAN WB



## GUÍA DE INSTALACIÓN

(M268A01-01-19A)



# Limitación de responsabilidad

**CIRCUTOR, SA** se reserva el derecho de realizar modificaciones, sin previo aviso, en el equipo o en las especificaciones del equipo recogidas en el presente manual de instrucciones.

**CIRCUTOR, SA** pone a disposición de sus clientes, las últimas versiones de las especificaciones de los equipos y los manuales más actualizados en su página web.

[www.circutor.com](http://www.circutor.com)



## Histórico de revisiones

Fecha	Revisión	Descripción
07/19	M268A01-01-19A	Versión inicial

# Guía de instalación de URBAN WB.

Limitación de responsabilidad .....	2
Histórico de revisiones.....	2
Guía de instalación de URBAN WB.....	3
1. Introducción.....	4
2. Antes de la instalación.....	6
3. Descripción.....	8
4. Dimensiones.....	10
A. Pequeño.....	10
B. Grande.....	11
5. Instalación.....	12
A. Requisitos de espacio.....	13
B. Fijación de las placas.....	15
C. Posicionamiento.....	16
D. Apertura.....	17
E. Fijación del equipo .....	17
F. Cableado.....	18
G. Verificación .....	19
6.- Datos técnicos .....	20
Ayuda.....	23
Garantía.....	23



## Serie URBAN WB

# Manual de instalación

### INFORMACIÓN DE COPYRIGHT

Este documento dispone de copyright 2017 por **CIRCUTOR**. Todos los derechos están reservados. **CIRCUTOR**, S.A. se reserva el derecho de realizar mejoras en los productos descritos en este manual en cualquier momento sin previo aviso.

Ninguna parte de este manual puede reproducirse, copiarse, traducirse ni transmitirse de ninguna forma ni por ningún medio sin el permiso previo por escrito del fabricante original. La información que se proporciona en este manual pretende ser precisa y fiable. Sin embargo, el fabricante original no asume ninguna responsabilidad por su uso ni por ninguna violación de los derechos de terceros que pueda resultar de su uso.

Todos los demás nombres de productos o marcas comerciales son propiedad de sus respectivos dueños.

# Introducción

Este manual proporciona información para la puesta en marcha de **URBAN WB**, que se ha diseñado y probado para permitir la carga de vehículos eléctricos, especificada en IEC 61851.

Este documento consta de diferentes secciones, como el procedimiento de instalación paso a paso y los datos técnicos.

## EN ESTE DOCUMENTO SE UTILIZAN LOS SIGUIENTES SÍMBOLOS PARA SEÑALAR INFORMACIÓN DE SEGURIDAD IMPORTANTE



### RIESGO ELÉCTRICO

Tome precauciones para realizar la conexión eléctrica dentro del equipo.

Durante la puesta en marcha, el equipo debe estar desconectado de cualquier alimentación.



### ¡ATENCIÓN!

Indica que pueden producirse daños materiales si no se toman las precauciones apropiadas

- Cumple con IEC 61851, sistema de recarga conductiva de vehículos eléctricos (IEC 61851-1 e IEC 61851-22).
- Cumple con IEC 62196, enchufes, tomas de corriente, acopladores de vehículos y entradas de vehículos (IEC 62196-1 e IEC 62196-2).
- Normativas: 2014/35/UE, LVD;2014/30/UE, EMC.
- RFID cumple con ISO 14443A / B

## 2

**INSTRUCCIONES DE SEGURIDAD IMPORTANTES**

Lea atentamente todas las instrucciones antes de empezar, para así garantizar la correcta instalación del punto de carga.

El punto de carga está diseñado para su instalación en interiores y exteriores. Para cada una de las diferentes condiciones de instalación, el equipo deberá instalarse de forma segura y deberá garantizarse una protección adecuada.

- El punto de carga no debe instalarse en áreas donde exista un riesgo potencial de explosiones.
- No instale el punto de carga donde puedan producirse caídas de objetos que puedan dañar el equipo.
- La superficie donde se coloque el punto de carga deberá poder soportar las fuerzas mecánicas.
- No utilice este equipo para nada más que los modos de recarga de vehículos eléctricos previstos en IEC 61851.
- No modifique este equipo. Si la modifica, **CIRCUTOR** no asumirá ninguna responsabilidad y la garantía quedará invalidada.
- Cumpla estrictamente con las normas de seguridad eléctrica del país donde use el equipo.
- No repare el equipo ni lo manipule cuando este se encuentre bajo tensión.
- Solo debe acceder a los componentes eléctricos de baja tensión del interior del equipo el personal capacitado y calificado para ello.
- Haga que un técnico calificado revise la instalación anualmente.
- Deje de usar cualquier elemento que presente algún defecto que pueda ser peligroso para los usuarios (enchufes rotos, tapas que no cierran, etc.).
- Use únicamente **recambios suministrados por CIRCUTOR**.
- No use este equipo si la carcasa o el conector EV están rotos, agrietados o abiertos o muestran cualquier otro indicio de daños.

**Consulte la sección DATOS TÉCNICOS, donde encontrará más información sobre las condiciones ambientales de instalación.**

# Antes de la instalación

## CONSIDERACIONES SOBRE EL CABLEADO ELÉCTRICO



Tenga en cuenta este apartado antes de efectuar las conexiones del cableado del punto de carga.

### 1 – PUNTO DE CARGA – ALIMENTACIÓN DE ENTRADA

El punto de carga puede no incluir elementos de protección eléctrica.

La línea de alimentación de entrada debe cablearse desde una placa de distribución hasta el punto de carga conforme a las normas de seguridad eléctrica establecidas por la normativa del país donde se use el equipo.

### 2 – DIMENSIONAMIENTO DE LA LÍNEA DE ALIMENTACIÓN

Un electricista calificado deberá verificar el dimensionamiento de la línea de alimentación de entrada del punto de carga. Tenga en cuenta que hay varios factores, como la longitud del cable entre la placa de distribución y el punto de carga o la corriente máxima de salida del punto de carga, que pueden influir en el cable seleccionado.

En tales casos, es necesario aumentar la sección transversal del cable para adaptar la resistencia a la temperatura de la línea de alimentación.

### 3 – PUNTO DE CARGA – CORRIENTE MÁXIMA DE SALIDA

Consulte la sección DATOS TÉCNICOS, donde encontrará los ajustes predeterminados de fábrica de corriente máxima de salida del punto de carga.

Si la alimentación es inferior a la corriente máxima de salida y debe realizarse un ajuste a una corriente nominal más baja, consulte el MANUAL DE INSTRUCCIONES.

**Este valor puede variar según el modelo.**

## 3

Contenido:



Punto de carga

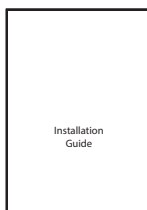

Guía de instalación



Tarjeta CirCarLife RFID Mifare

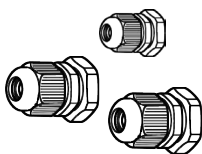

Pasamuros



Llave URBAN WB

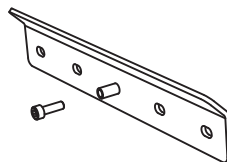

Kit de instalación



## Descripción

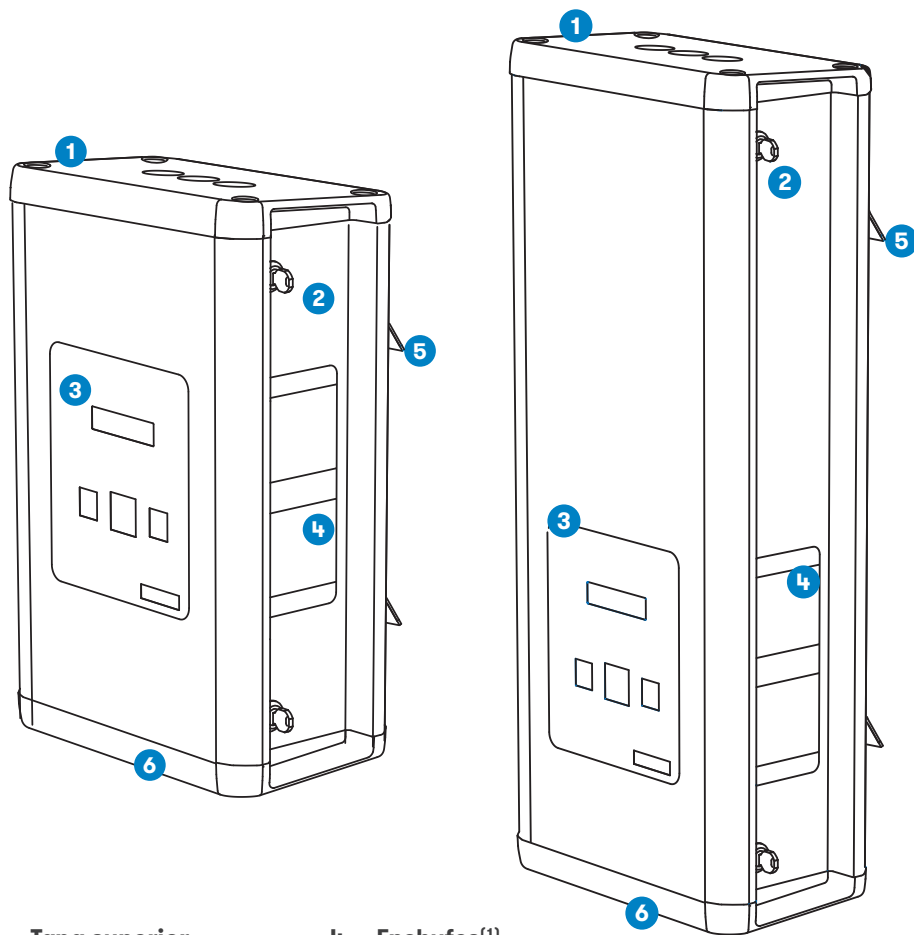

**1 – Tapa superior**

**2 – Acceso con llave**

**3 – Display y lector  
RFID**

**4 – Enchufes<sup>(1)</sup>**

**5 – Soporte de pared**

**6 – Base**

<sup>(1)</sup> Los enchufes pueden variar según el modelo

4

A Pequeño

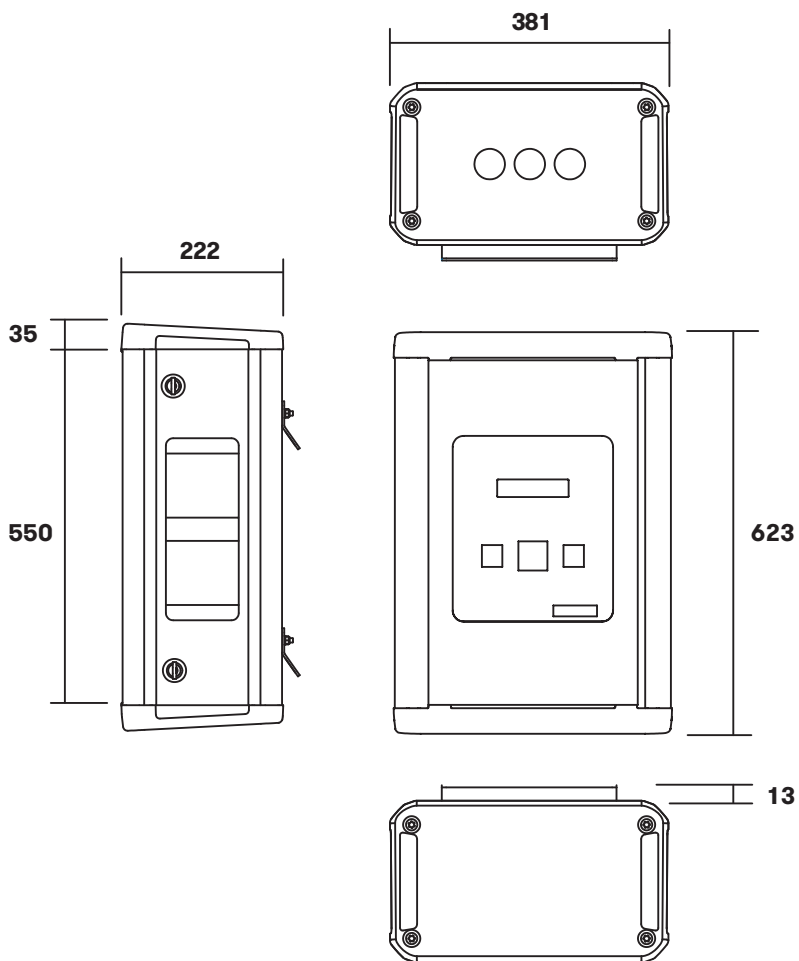

Medidas en mm

# Dimensiones

**B** Grande

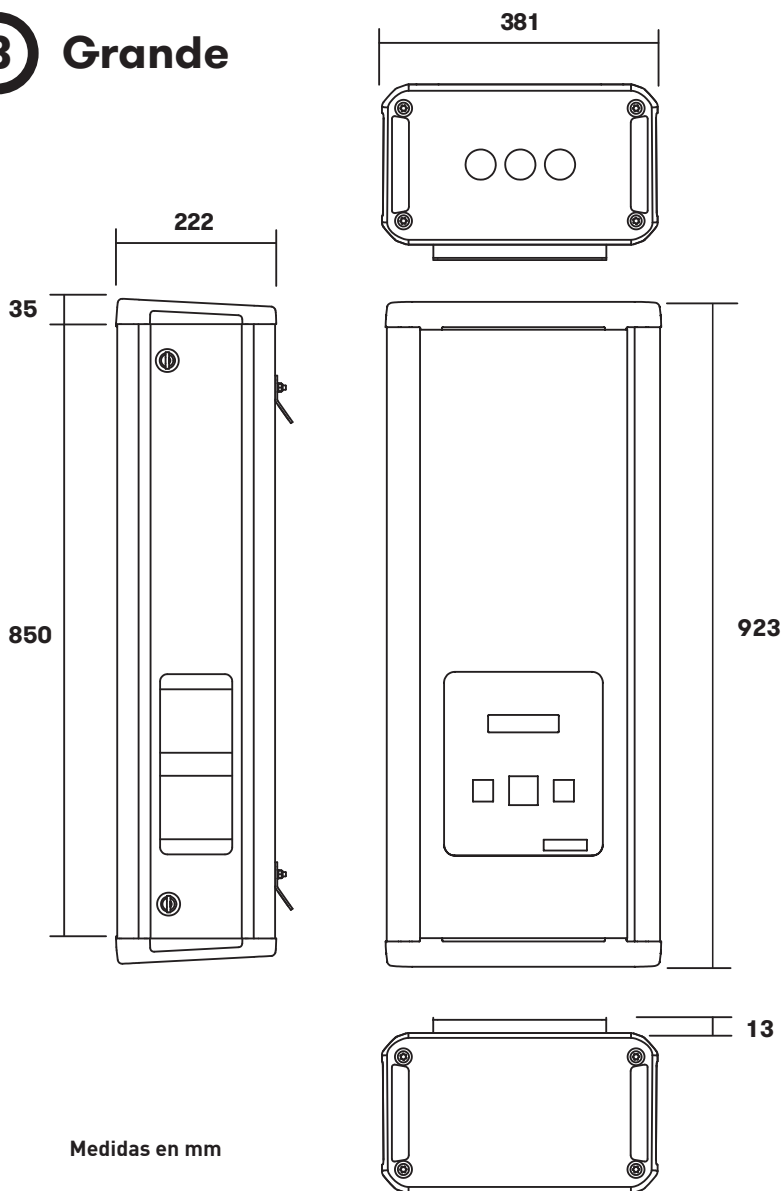

5

Kit de instalación:

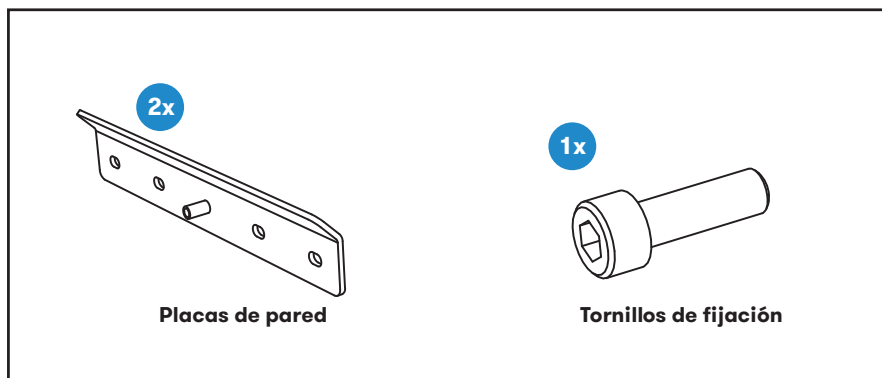

- Los tornillos y los tacos de plástico NO ESTÁN INCLUIDOS.
- El kit de instalación se ha probado en una **pared de hormigón**. Para fijar el equipo de forma segura en tales condiciones, se recomienda utilizar:



8 tornillos de pared A2 de acero inoxidable: DIN 7982 Ø4,8x38 o DIN 7981 Ø4,8x38

8 tacos de plástico: 6x30

- Si la superficie de instalación tiene unas características diferentes, un instalador calificado deberá decidir cuáles son los tornillos y los tacos de plástico adecuados.

# Instalación

## A Requisitos de espacio

Al instalar el equipo, deberá reservarse algo de espacio por razones de usabilidad, mantenimiento y seguridad.

Respete las especificaciones del país donde vaya a usar el equipo.

La siguiente imagen muestra las distancias mínimas:

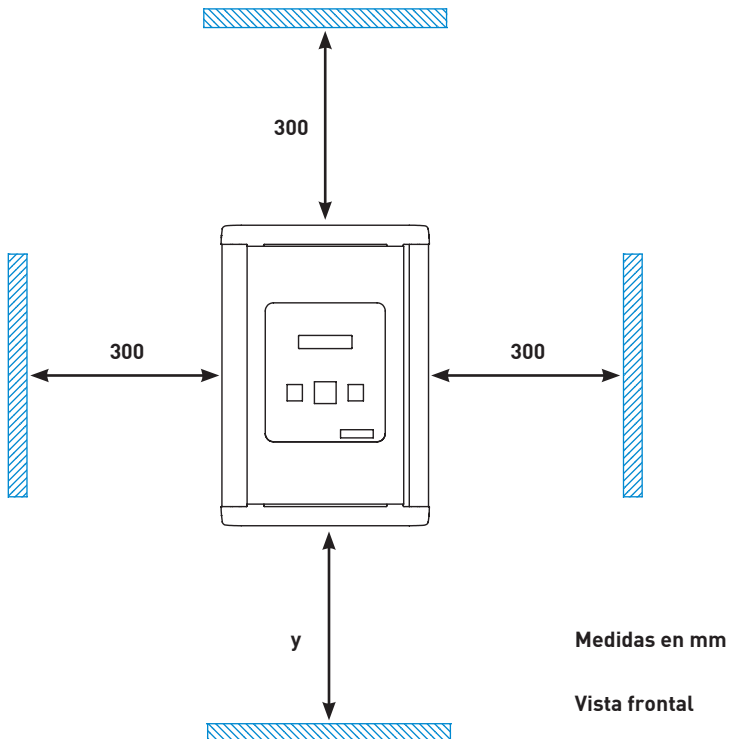

Placas de pared:

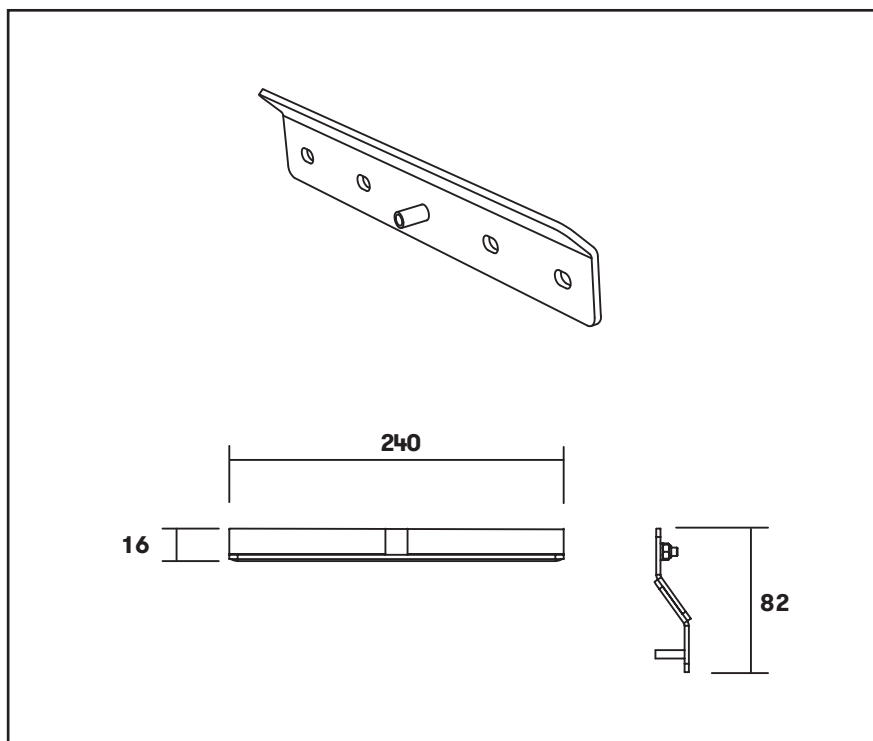

## B Fijación de las placas

Instale las placas en la pared teniendo en cuenta las distancias que se muestran en la siguiente imagen:

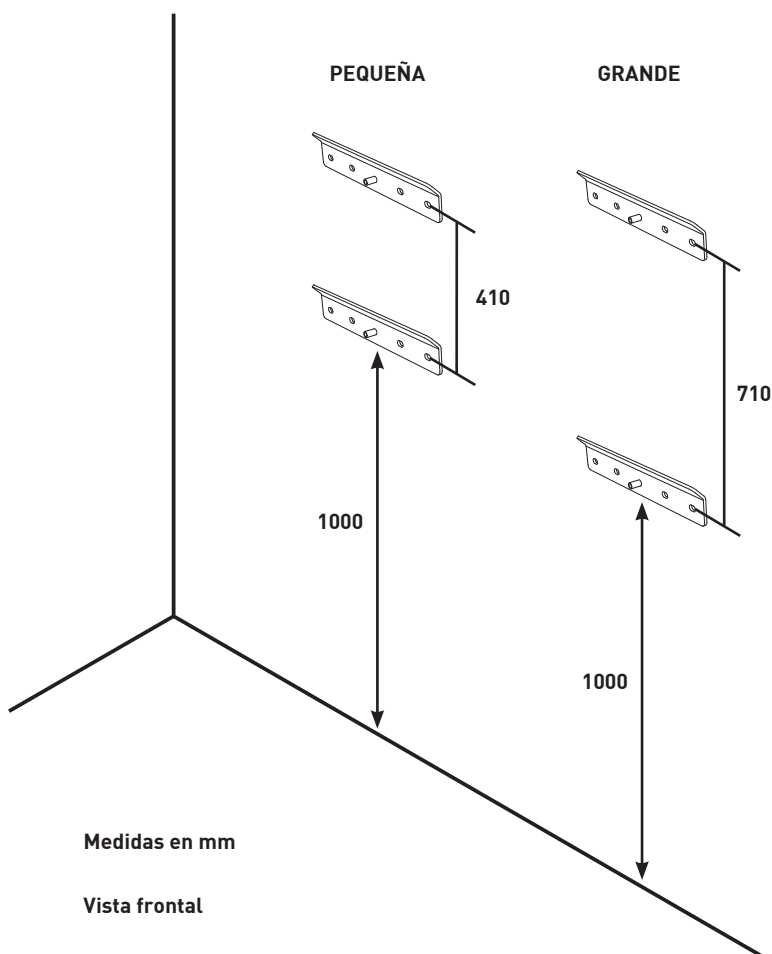

## © Posicionamiento

Coloque el equipo sobre las placas de pared instaladas previamente.

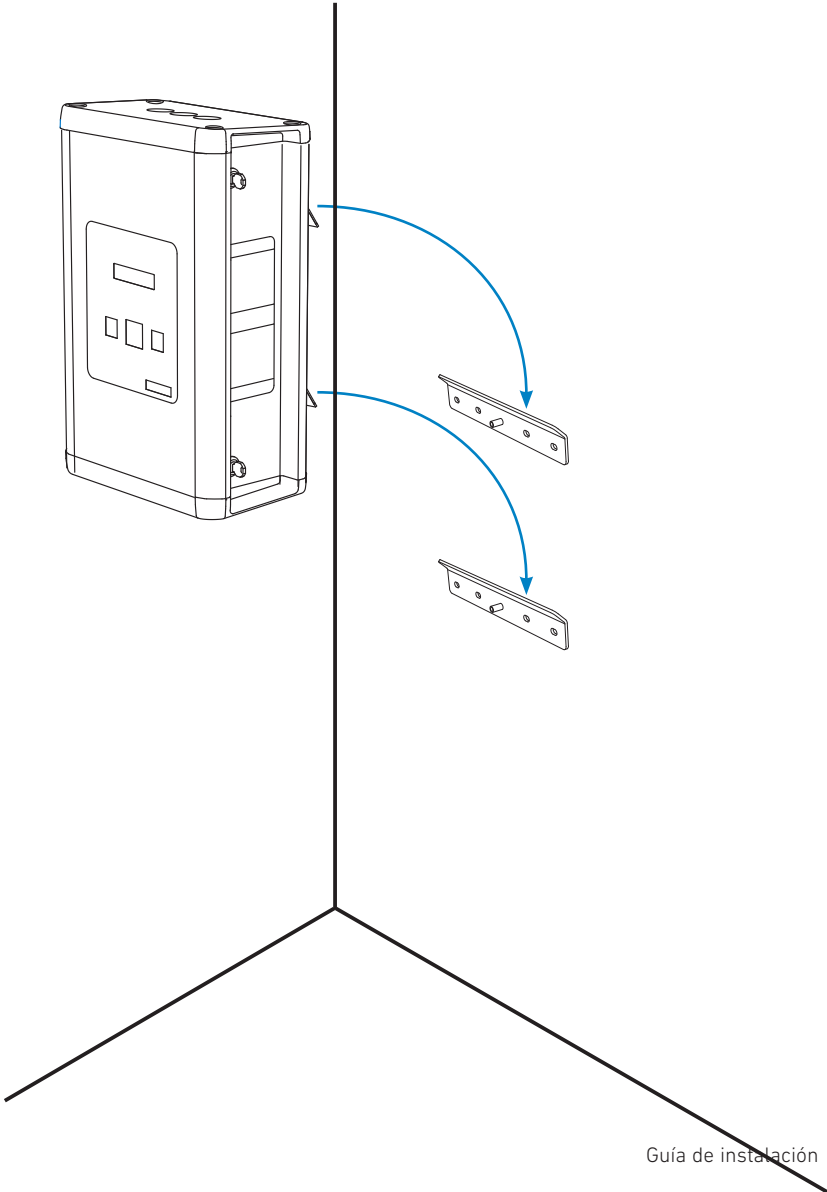



## D Apertura

Use la llave que se proporciona para abrir el equipo.

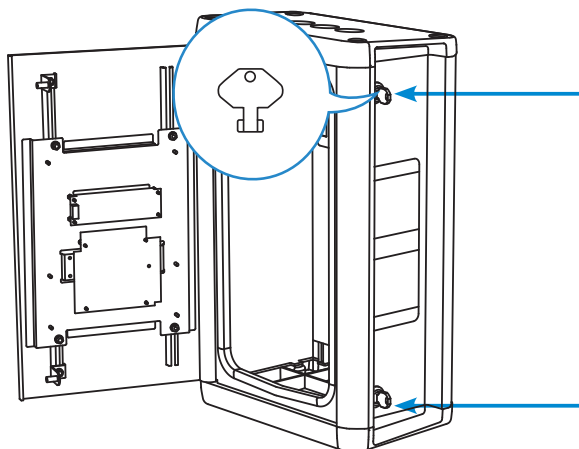

## E Fijación del equipo

Apriete el tornillo de fijación provisto para fijar el equipo a la pared y asegúrese de que todos los componentes permanezcan en su posición antes de continuar.

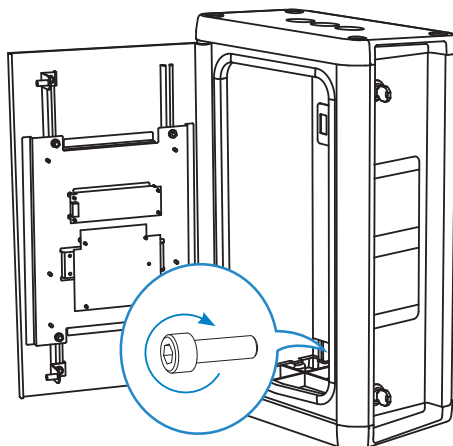

## F Cableado

### PUNTO DE CARGA MONOFÁSICO

- Conéctelo a **230 V~**.

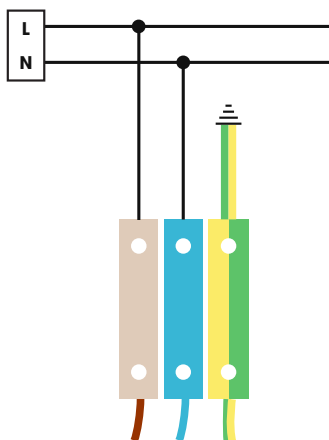

### PUNTO DE CARGA TRIFÁSICO

- Conéctelo a **400 V~**.
- Si la alimentación es monofásica, conecte L1 y N.

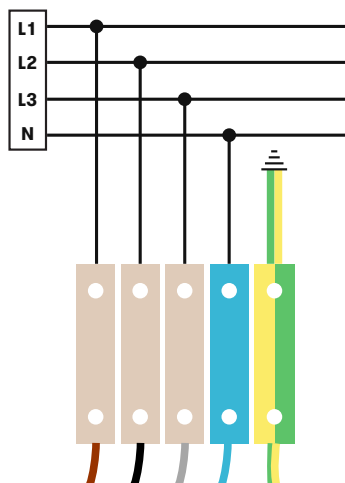

- Use el pasamuros **proporcionado** para mantener la protección IP
- Compruebe que todos los tornillos están bien apretados
- No se olvide de conectar el **cable de tierra** al borne de tierra
- Regleta de bornes **sección transversal máxima**: 35 mm<sup>2</sup>

## Verificación

### 1 – ENTRADA DE ALIMENTACIÓN

Antes de continuar, asegúrese de que hay tensión en el bloque de terminales



En el modelo trifásico tenga especial atención con el cable de Neutro.

### 2 – MODO DE MANTENIMIENTO

Tire hacia fuera del interruptor ubicado en la mitad inferior del punto de carga.

### 3 – TENGA CUIDADO CON LOS CABLES

Al cerrar el equipo, procure que todos los cables permanezcan en su interior.

### 4 – REVISE LOS ENCHUFES

Antes de poner en marcha el equipo, los enchufes deben estar en buenas condiciones.

### 5 – MANIOBRA

Compruebe que no se oiga ningún ruido anormal mientras el equipo está cargando.

### 6 – COMPRUEBE LOS INDICADORES DE BALIZA

Todos los indicadores de baliza deben encenderse correctamente. Esta es la referencia:

<b>ESTADO DEL ENCHUFE</b>	<b>COLOR DE LA BALIZA</b>
Disponible	Verde
Cargando	Azul
Fallo	Rojo



DATOS ELÉCTRICOS				
	M22 SLAVE M2 MASTER M	T22 SLAVE T2 MASTER T	M22-C1 SLAVE M2-C1 MASTER M-C1	T22-C2 SLAVE T2-C2 MASTER T-C2
Alimentación	1P+N+PE	3P+N+PE	1P+N+PE	3P+N+PE
Tensión de entrada	230 V~±10%	400 V~±10%	230 V~±10%	400 V~±10%
Corriente de entrada	67 A			
Frecuencia	50 Hz / 60 Hz			
Número de bases	2: M22 / SLAVE M2 1: MASTER M	2: T22 / SLAVE T2 1: MASTER T	2: M22-C1 / SLAVE M2-C1 1: MASTER M-C1	2: T22-C2 / SLAVE T2-C2 1: MASTER T-C2
Potencia máxima de la base	7,4 Kw	22 Kw	7,4 Kw	22 Kw
Corriente máxima de la base	32 A			
Tipo de conectores	Tipo 2		Tipo 1	Tipo 2
Modo de carga	Modo 3			
Protección contra sobrecorriente	MCB 40A (curva C)			
Seguridad	RCD 30 mA (Tipo A) RCD tipo A con reconexión automática / RCD tipo B / RCD tipo B con reconexión automática <sup>(2)</sup>			
Protección contra sobretensión <sup>(2)</sup>	Protector contra sobretensión transitoria IEC 61643-1 (Clase II)			
DATOS GENERALES				
Baliza luminosa	Indicador de color RGB			
Display	LCD multidioma			
lector RFID	ISO / IEC 14443A/B, MIFARE Classic/Desfire EV1, ISO 18092 / ECMA-340, NFC 13.56MHz			
Contador	MID Clase 1 - EN50470-3			

## Datos técnicos

CONEXIÓN	
Ethernet	10/100BaseTX (TCP-IP)
Celular <sup>(2)</sup>	Módem 3G / GPRS / GSM
Protocolo de interfaz	OCP 1.5
CONDICIONES AMBIENTALES	
Temperatura de trabajo	-5 °C ... +45 °C
Temperatura de trabajo con el kit de baja temperatura <sup>(1)</sup>	-30 °C ... +45 °C
Temperatura de almacenamiento	-20 °C ... +60 °C
Humedad relativa	5% ... 95% Sin condensación
DATOS MECÁNICOS	
Clasificación del envoltente	IP54 / IK10
Material del envoltente	Aluminio y ABS
Puerta del envoltente	Puerta frontal con llave
Peso neto	Pequeña: 25 kg Grande: 30 kg
Dimensiones (D x W x H)	Pequeña: 382 x 222 x 628 mm Grande: 382 x 222 x 928 mm
Sección mínima del cable	25 mm <sup>2</sup>
NORMAS	
IEC 61851-1: 2010, IEC 61851-22: 2001, IEC 62196-1: 2014, IEC 62196-2: 2011, 2014/35/UE, LVD;2014/30/UE, ISO 14443A/B	

<sup>(2)</sup> Opcional.



# Ayuda

En caso de cualquier duda de funcionamiento o avería del equipo, póngase en contacto con el Servicio de soporte técnico de **CIRCUTOR, SA.**

## Servicio de asistencia técnica

Vial Sant Jordi, s/n, 08232 - Viladecavalls (Barcelona)  
Tel: 902 449 459 (España) / +34 937 452 919 (fuera de España)  
email: sat@circutor.com

# Garantía

**CIRCUTOR** garantiza sus productos contra todo defecto de fabricación por un período de dos años a partir de la entrega de los equipos.

**CIRCUTOR** reparará o sustituirá cualquier producto que presente un defecto de fabricación y se devuelva durante el período de garantía.

	<ul style="list-style-type: none"> <li>• No aceptará ninguna devolución ni se reparará ningún equipo si no viene acompañado de un informe indicando el defecto observado o los motivos de la devolución.</li> <li>• La garantía quedará sin efecto si el equipo ha sufrido "mal uso" o si no se han seguido las instrucciones de almacenaje, instalación o mantenimiento recogidas de este manual. Se define «mal uso» como cualquier situación de funcionamiento o almacenamiento contraria al Código Eléctrico Nacional o que supere los límites indicados en el apartado de características técnicas y ambientales de este manual.</li> <li>• <b>CIRCUTOR</b> declina cualquier responsabilidad por los posibles daños, en el equipo o en otras partes de las instalaciones, y no cubrirá las posibles penalizaciones derivadas de una posible avería, mala instalación o «mal uso» del equipo. En consecuencia, la presente garantía no es aplicable a las averías producidas en los siguientes casos:             <ul style="list-style-type: none"> <li>- por sobretensiones o perturbaciones eléctricas en el suministro;</li> <li>- por agua, si el producto no cuenta con la clasificación IP apropiada;</li> <li>- por falta de ventilación o temperaturas excesivas;</li> <li>- por una instalación incorrecta o una falta de mantenimiento;</li> <li>- si el comprador repara o realiza modificaciones sin la autorización del fabricante.</li> </ul> </li> </ul>
---	---

**CIRCUTOR, SA.**

Vial Sant Jordi, s/n

08232 - Viladecavalls (Barcelona)

Tel: (+34) 93 745 29 00 - Fax: (+34) 93 745 29 14

[www.circutor.com](http://www.circutor.com) [central@circutor.com](mailto:central@circutor.com)